

Komfort- und Sicherheitselektronik

LED - Scheinwerfer

Lichtfunktionen

	Anzahl Leuchtdioden
Standlicht	24 (weiss, gedimmt)
Tagfahrlicht	24 (weiss)
Blinklicht	24 (gelb)
Abblendlicht	14 (5 x 2-er Chip + 4 x 1)
Fernlicht	12 (3 x 4-er Chip)
Abbiegelicht	4 (1 x 4-er Chip)
Autobahnlicht	14 (5 x 2-er Chip + 4 x 1)
Allwetterlicht	4 (1 x 4-er, zusätzlich zum Abblendlicht, reduziert um 2 LED)
Touristenlicht	6 (Umstellung auf Linksverkehr)

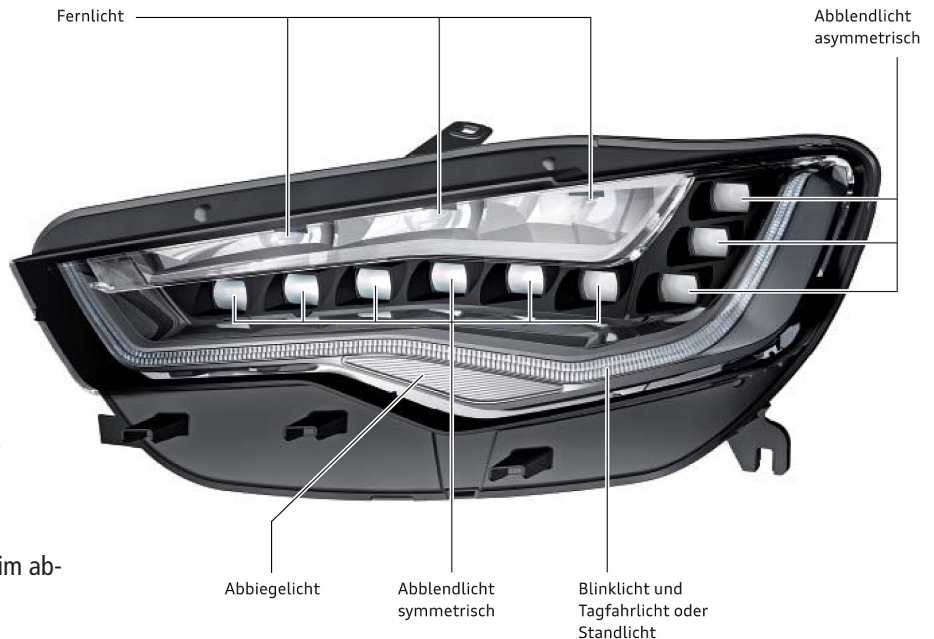

- Wie viele Leuchtdioden sind insgesamt im abgebildeten Scheinwerfer verbaut?
- Für welche Wetterbedingungen ist das „Allwetterlicht“ entwickelt worden? Welche Aussage(n) ist (sind) richtig?
 - Für jedes Wetter
 - Für tiefliegenden Nebel
 - Für Regenwetter
 - Bei Sonnenschein und flacher Sonneneinstrahlung
 - Für Fahrten in Tunnels
- Wodurch unterscheidet sich das „Abbiegelicht“ vom „Kurvenlicht“? Welche Aussage(n) ist (sind) richtig?
 - Beim Kurvenlicht leuchten die linken und rechten Scheinwerfer in die Kurve hinein, beim Abbiegelicht leuchtet nur ein Zusatzscheinwerfer links oder rechts.
 - Kurvenlicht und Abbiegelicht ist dasselbe, je nach Hersteller wird der eine oder andere Begriff benutzt.
 - Das Kurvenlicht passt sich an den Kurvenradius an, das Abbiegelicht kann nicht geschwenkt werden.

Laserlicht

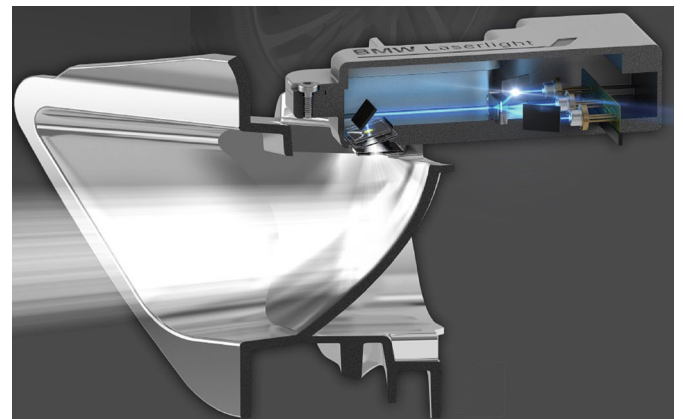

- Wie wird das blaue Licht der Laserdioden in weisses Licht umgewandelt?
- Welchen Vorteil weisen Laserdioden gegenüber „normalen“ LED's auf?



Fragen zu den Stromlaufplänen

- Welche Aufgabe(n) erfüllt das Leistungsmodul 2 (A32)?
- Welche Bedeutung hat das Symbol  im Bauteil L176?
- An welchem Ort befindet sich der Massepunkt für den Scheinwerfer?
- Welchen Querschnitt und welche Farbe weist das Kabel der Busverbindung auf?
- Was bedeuten die Nummern in den Rechtecken oberhalb der Leitungen zum Stellmotor der Leuchtweitenregelung?

Leistungsmodule 2 für LED-Scheinwerfer links,
 Bordnetzsteuergerät, LED-Modul links für Tagesfahrlicht
 und Standlicht, Lampe für Blinklicht vorn links, Lampe für
 Seitenmarkierungsleuchte vorn links

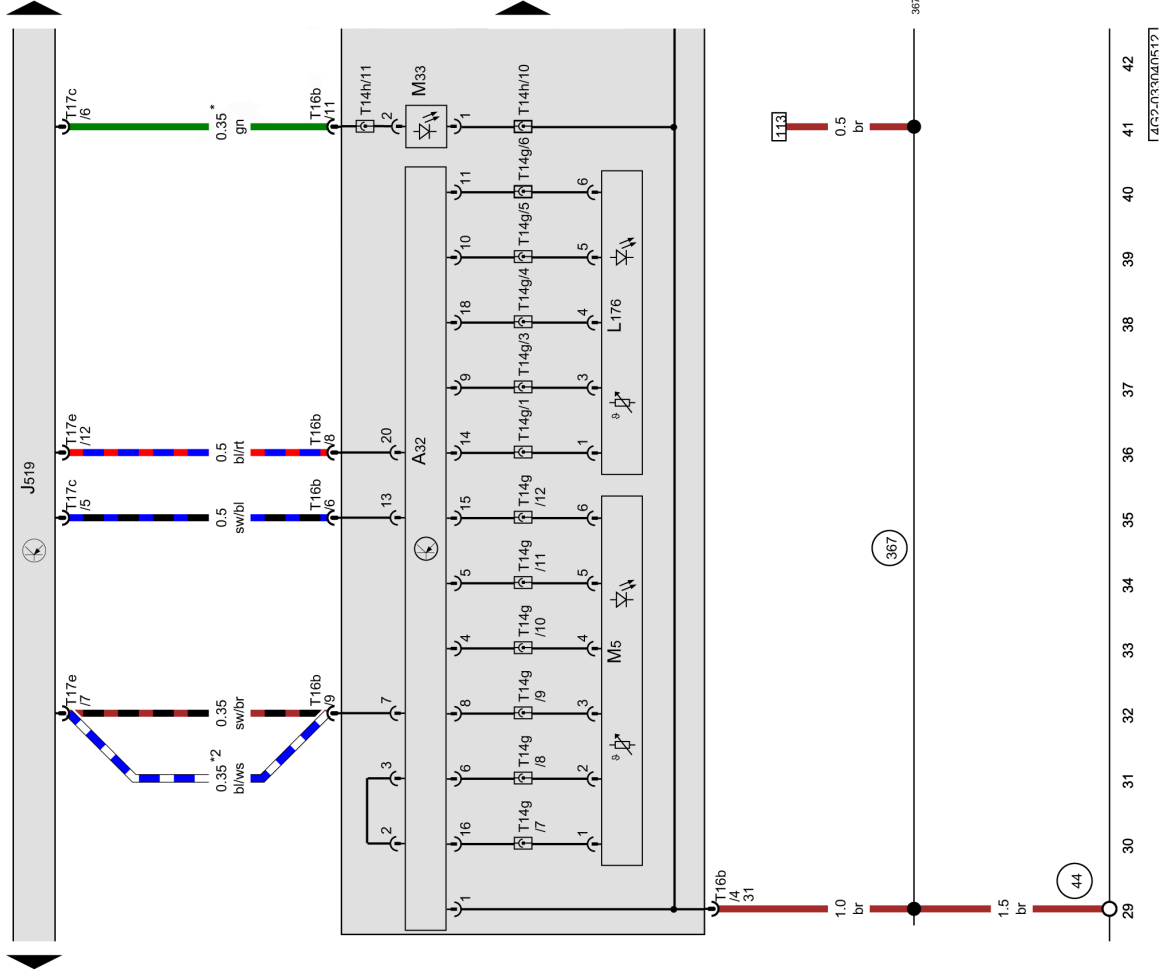

- A32 Leistungsmodul 2 für LED-Scheinwerfer links
- J519 Bordnetzsteuergerät
- L176 LED-Modul links für Tagesfahrlicht und Standlicht
- M5 Lampe für Blinklicht vorn links
- M33 Lampe für Seitenmarkierungsleuchte vorn links *
- T14g Steckverbindung, 14fach, im Scheinwerfer
- T14h Steckverbindung, 14fach, im Scheinwerfer
- T16b Steckverbindung, 16fach
- T17c Steckverbindung, 17fach
- T17e Steckverbindung, 17fach

44 Massepunkt Säule A links unten

367 Masseverbindung 2 im Hauptleitungsstrang

* nur für amerikanische Märkte

*2 ab Juni 2011

- WS = weiss
- SW = schwarz
- RO = rot
- RT = rot
- BR = braun
- GN = grün
- BL = blau
- GR = grau
- LI = lila
- VI = lila
- GE = gelb
- OR = orange
- RS = rosa

**Leistungsmodul 1 für LED-Scheinwerfer links,
Bordnetzsteuergerät, statisches Kurvenlicht links, Lampe 2
für Blinklicht vorn links**

- A31 Leistungsmodul 1 für LED-Scheinwerfer links
- A33 Leistungsmodul 3 für LED-Scheinwerfer links
- A34 Leistungsmodul 4 für LED-Scheinwerfer links
- J519 Bordnetzsteuergerät
- M51 statisches Kurvenlicht links
- M92 Lampe 2 für Blinklicht vorn links *
- T14h Steckverbindung, 14fach, im Scheinwerfer
- T16b Steckverbindung, 16fach
- T17c Steckverbindung, 17fach

367 Masseverbindung 2 im Hauptleitungsstrang

* nur für amerikanische Märkte
*2 ab Juni 2011

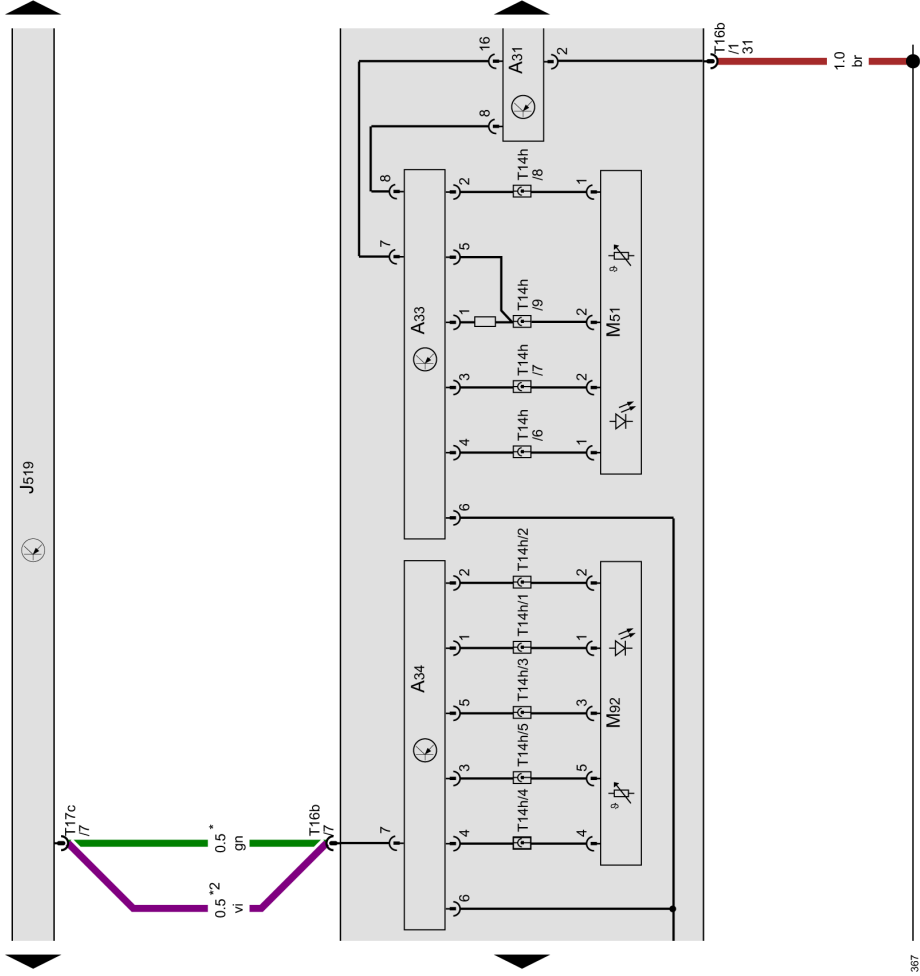

- ws = weiss
- sw = schwarz
- ro = rot
- rt = rot
- br = braun
- gn = grün
- bl = blau
- gr = grau
- li = lila
- vi = lila
- ge = gelb
- or = orange
- rs = rosa

43	44	45	46	47	48	49	50	51	52	53	54	55	56

[A6S2:40K306R06T1]

Leistungsmodul 1 für LED-Scheinwerfer links,
 Temperaturregler 1 für Scheinwerfer links,
 Bordnetzsteuergerät, Lampe für Abblendlichtscheinwerfer links, Lampe für Fernlichtscheinwerfer links, Stellmotor links für Leuchtweitenregelung, Blende für Abblendlicht links, Lüfter für Scheinwerfer links

- A31 Leistungsmodul 1 für LED-Scheinwerfer links
- G702 Temperaturregler 1 für Scheinwerfer links
- J519 Bordnetzsteuergerät
- M29 Lampe für Abblendlichtscheinwerfer links
- M30 Lampe für Fernlichtscheinwerfer links
- T6ax Steckverbindung, 6fach, im Scheinwerfer
- T14f Steckverbindung, 14fach, im Scheinwerfer
- T16b Steckverbindung, 16fach
- T16c Steckverbindung, 16fach
- T17c Steckverbindung, 17fach
- V48 Stellmotor links für Leuchtweitenregelung
- V407 Lüfter für Scheinwerfer links

B528 Verbindung 1 (LIN-Bus) im Hauptleitungsstrang

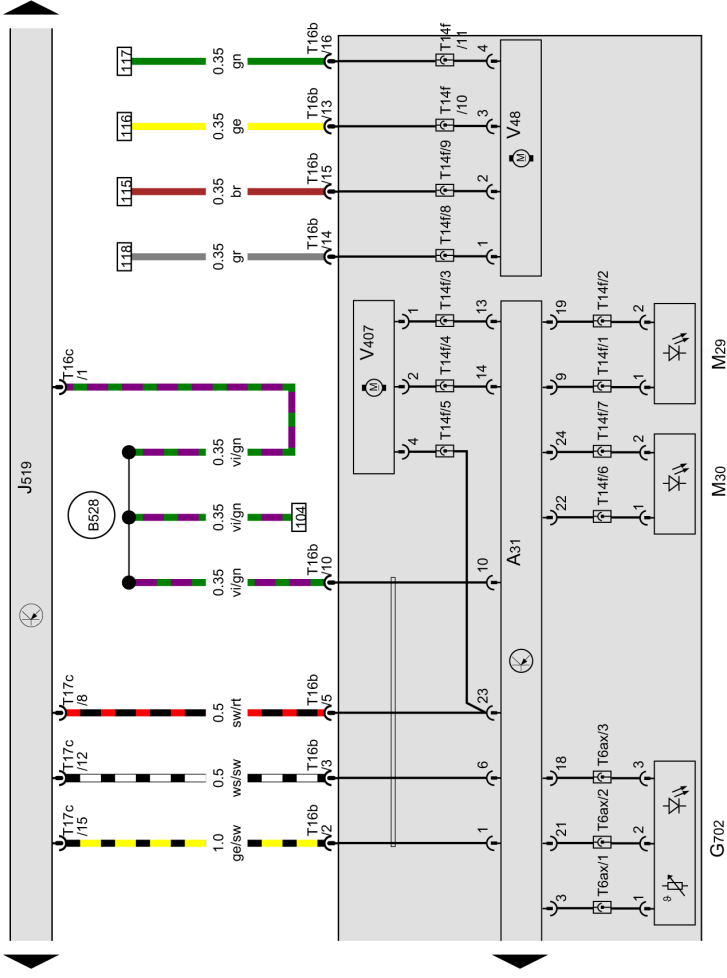

- ws = weiss
- sw = schwarz
- ro = rot
- rt = rot
- br = braun
- gn = grün
- bl = blau
- gr = grau
- li = lila
- vi = violett
- ge = gelb
- or = orange
- rs = rosa

57	58	59	60	61	62	63	64	65	66	67	68	69	70
----	----	----	----	----	----	----	----	----	----	----	----	----	----