

Antrieb

AMG Speedshift DCT 7-Gang Sportgetriebe

Abbildung 1



Abbildung 2



- | | |
|----------------------|-------------------|
| A Kupplungs-Aktuator | F Schalt-Aktuator |
| B Sperrdifferenzial | G Antriebswelle |
| D Teilgetriebe 2 | K1 Kupplung 1 |
| E Teilgetriebe 1 | K2 Kupplung 2 |

Abbildung 3

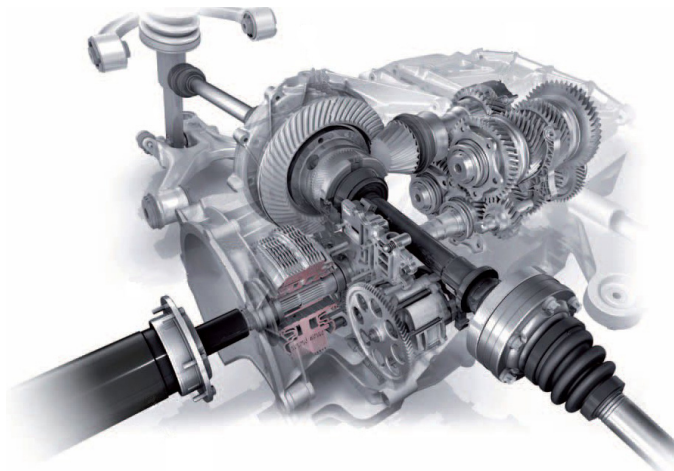
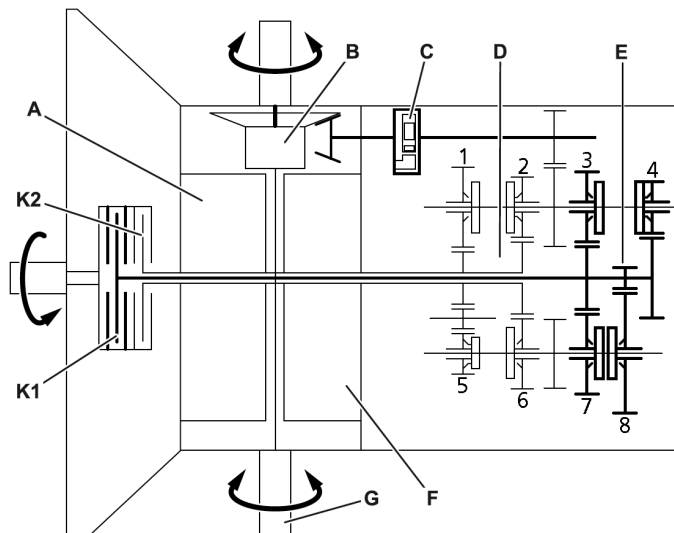
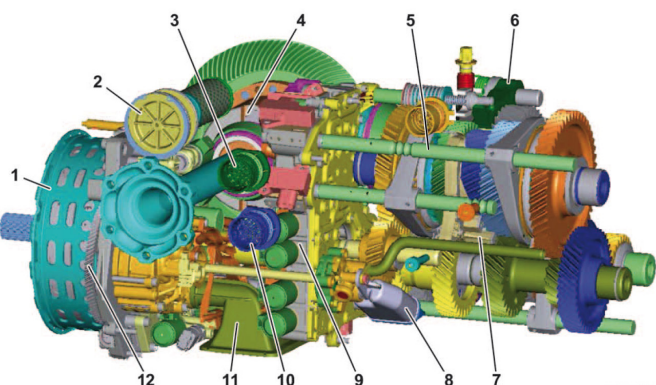

- Welche Antriebsart ist in der Abbildung 1 zu sehen?
 - Standard-Antrieb
 - Transaxle-Antrieb
 - Front-Antrieb
 - Heckmotor-Antrieb
- Welcher Achsantrieb kommt in der Abbildung 1 zum Einsatz?
 - Kegelrad-Antrieb
 - Stirnrad-Antrieb
 - Schneckenrad-Antrieb
 - Planetenrad-Antrieb
- Wie heisst das in Abbildung 1 verbaute Getriebe mit dem Fachbegriff?
 - Manuelles Handschaltgetriebe
 - CVT-Getriebe
 - Automatikgetriebe
 - Direkt-Schalt-Getriebe
- Welche Aufgabe hat Bauteil C in der Abbildung 2?
- Welche Zuordnungen sind in der Abbildung 2 richtig?
 - Schaltrad 1 = 7. Gang
 - Schaltrad 2 = 6. Gang
 - Schaltrad 3 = 5. Gang
 - Schaltrad 4 = 4. Gang
 - Schaltrad 5 = R. Gang
 - Schaltrad 6 = 3. Gang
 - Schaltrad 7 = 2. Gang
 - Schaltrad 8 = 1. Gang
- Welche Gänge sind in der Abbildung 2 über die Kupplung K1 geschaltet?
- Welche Gänge werden in der Abbildung 3 über die Schaltstange Nr. 5 geschaltet?
- Beschriften Sie in der Abbildung 3 die drei Wellen:
 - A Eingangswelle
 - B Ausgangswelle Teilgetriebe 1
 - C Ausgangswelle Teilgetriebe 2
- Das AMG Speedshift DCT 7-Gang Sportgetriebe hat im Automatikbetrieb drei Fahrprogramme:
 - C (Controlled Efficiency)
 - S (Sport)
 - S+ (SportPlus)
 Was ist in den drei Fahrprogrammen jeweils charakteristisch?
- Was bedeutet diese Aussage?

«Die Betätigung der nassen Doppel-Kupplung erfolgt hydraulisch im *normally open Design*»