

Komfort- und Sicherheitselektronik

Fahrersitz

Beantworten Sie mithilfe der angehängten Seiten folgende Fragen.

- Wie viele Elektromotoren dienen der Sitzbelüftung?

- Beschreiben Sie, wie eine Verstellanforderung vom Sitzverstellschalter des Fahrersitzes bis zum Sitzsteuergerät gelangt.

- Wie viele Sitzpositionen können fix abgespeichert werden?

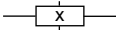
- Der Fahrersitz soll in Längsrichtung verstellt werden. Zeichnen Sie den Stromverlauf im Schema mit Farbe ein.
- Was bedeutet das Symbol in den Sitzverstellmotoren? 

- Ein Kunde beanstandet, dass die Lordosenstütze nicht mehr funktioniert. An welchem Stecker und an welchen Pins des Steuergerätes kontrollieren Sie, ob der entsprechende Motor angesteuert wird?

- Anschliessend prüfen Sie das Rückmelde-Potentiometer. Beschreiben Sie stichwortartig Ihre Vorgehensweise.

- Der Fahrdynamische Multikontursitz bietet auch umfassende Massagefunktionen (Abbildung 3). Erstellen Sie die Legende zur Abbildung 4.
- Was bedeutet die Bezeichnung «CAN-B L» beim Sitzsteuergerät Fahrersitz (Pin 7 am Stecker 1)?

- Sie müssen die Heizung des Fahrersitzkissens überprüfen. Welche Farbe und welchen Querschnitt weisen die Leitungen auf?

- Wo befindet sich der Massepunkt W18 am Fahrzeug?

Abbildung 1



Abbildung 2



Abbildung 3



Abbildung 4

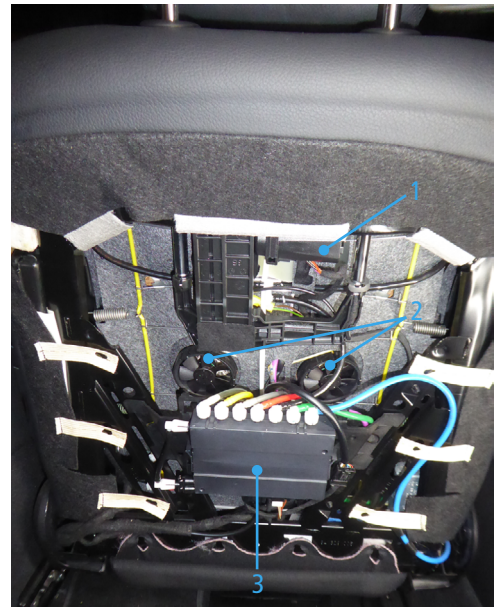

Legende

- _____
- _____
- _____

Aufbau Fahrdynamischer Multikontursitz

Quellen: TBZ, Mercedes Benz

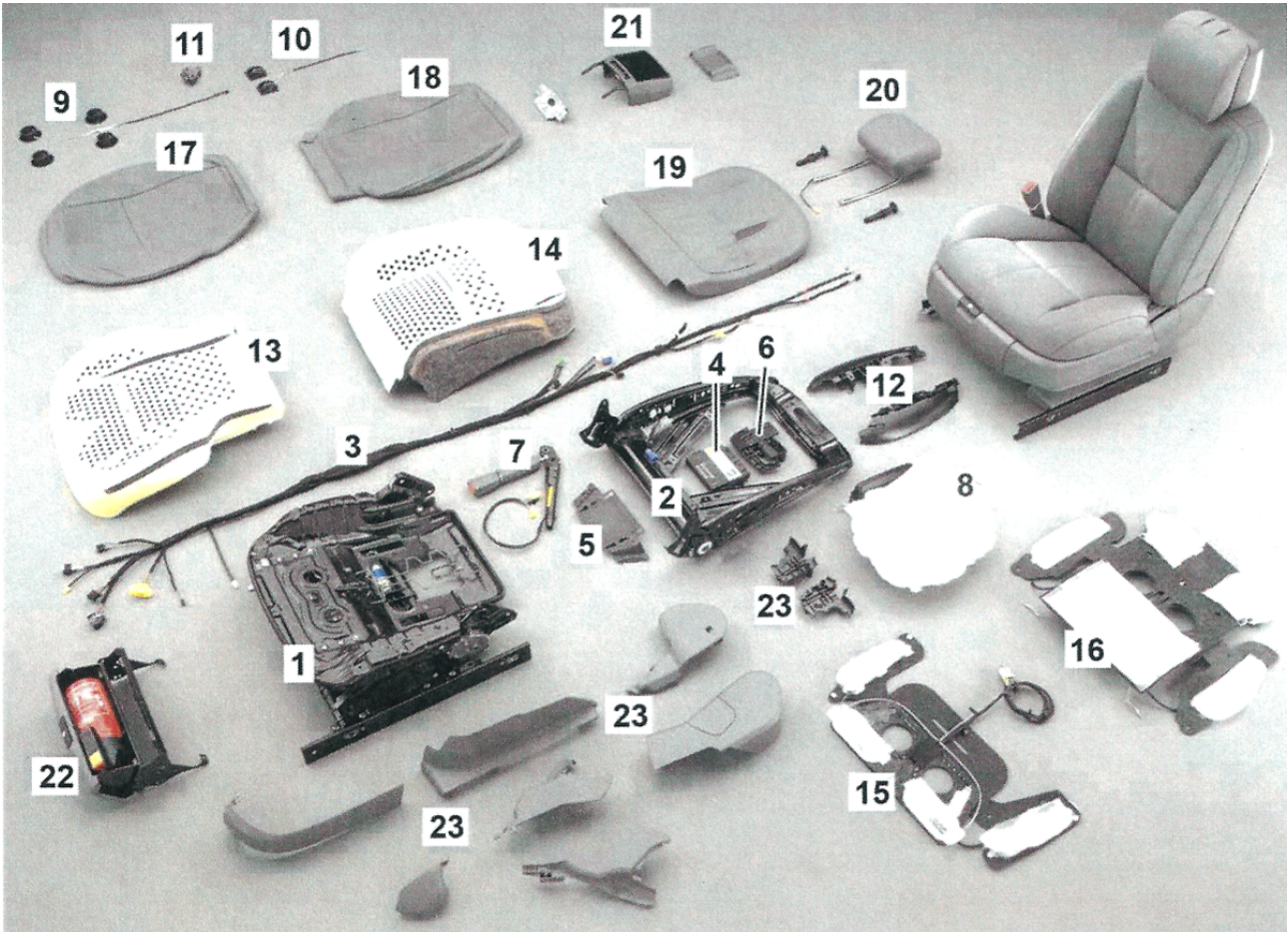

© TBZ/ESA

- | | |
|--|--------------------------------|
| 1 Sitzgestell | 13 Sitzkissenauflage |
| 2 Lehnrahmen | 14 Lehnauflage |
| 3 Elektrischer Leitungssatz | 15 Modulträger Sitzkissen |
| 4 Steuergerät Fahrdynamischer Sitz | 16 Modulträger Lehne |
| 5 Halterung Sitzsteuergerät | 17 Sitzkissenbezug |
| 6 Kopfstützenantrieb | 18 Lehnbezug |
| 7 Gurtschloss mit pyrotechnischem Gurtstraffer | 19 Spannteil Rückseite Lehne |
| 8 Sidebageinheit | 20 Kopfstütze mit Führungen |
| 9 Motorengruppe Sitzkissenbelüftung | 21 Fond-Entertainment |
| 10 Motorengruppe Lehnbelüftung | 22 Ablagefach mit Feuerlöscher |
| 11 Gebläseregler | 23 Verkleidung Sitz |
| 12 Wangen Lehnrahmen | |

Erstellt: 10/2021

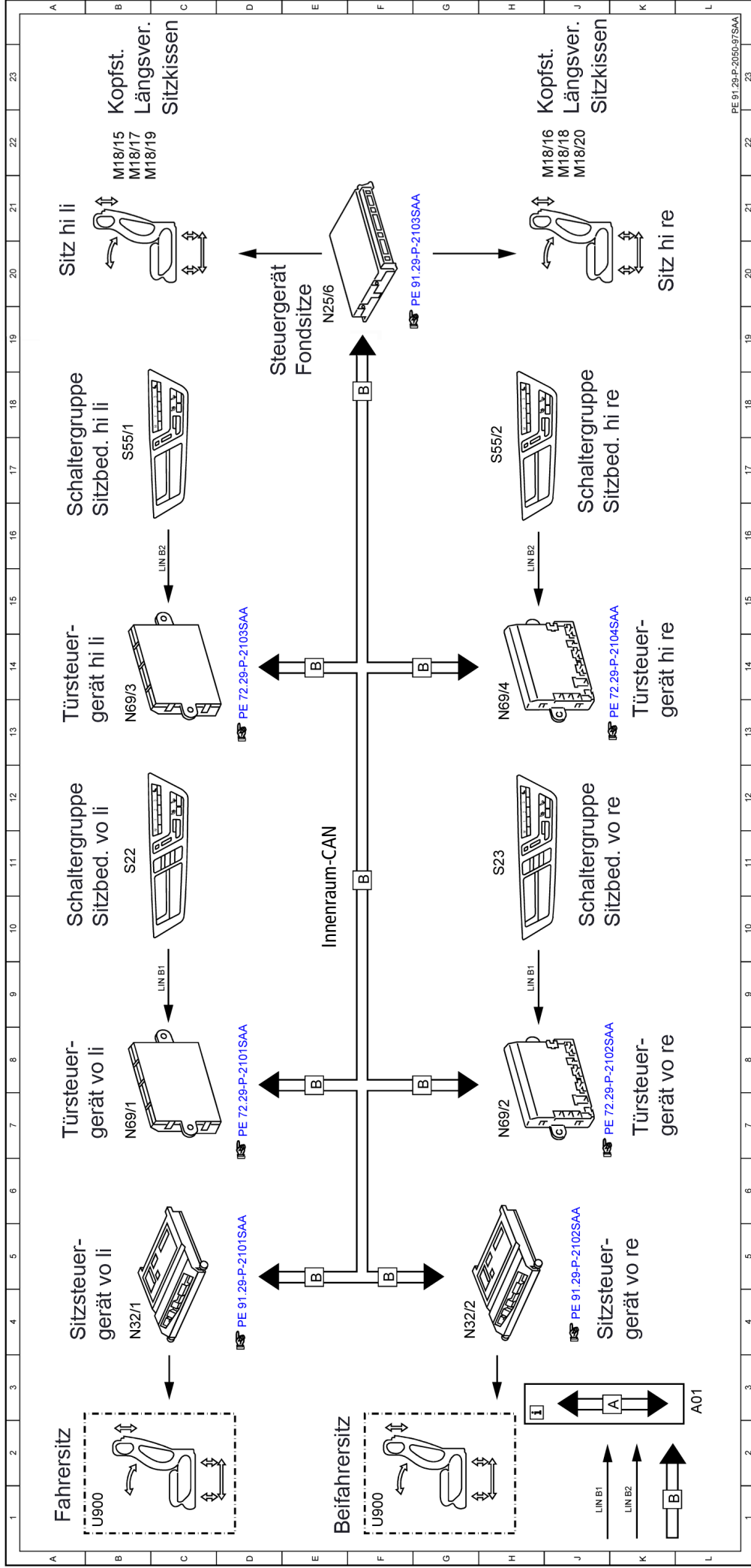

PE 91.29-P-2103SAA

PE 91.29-P-2103SAA

PE 72.29-P-2103SAA

PE 72.29-P-2104SAA

PE 72.29-P-2102SAA

PE 91.29-P-2102SAA

PE 91.29-P-2102SAA

PE 91.29-P-2102SAA

PE 91.29-P-2050-97SAA

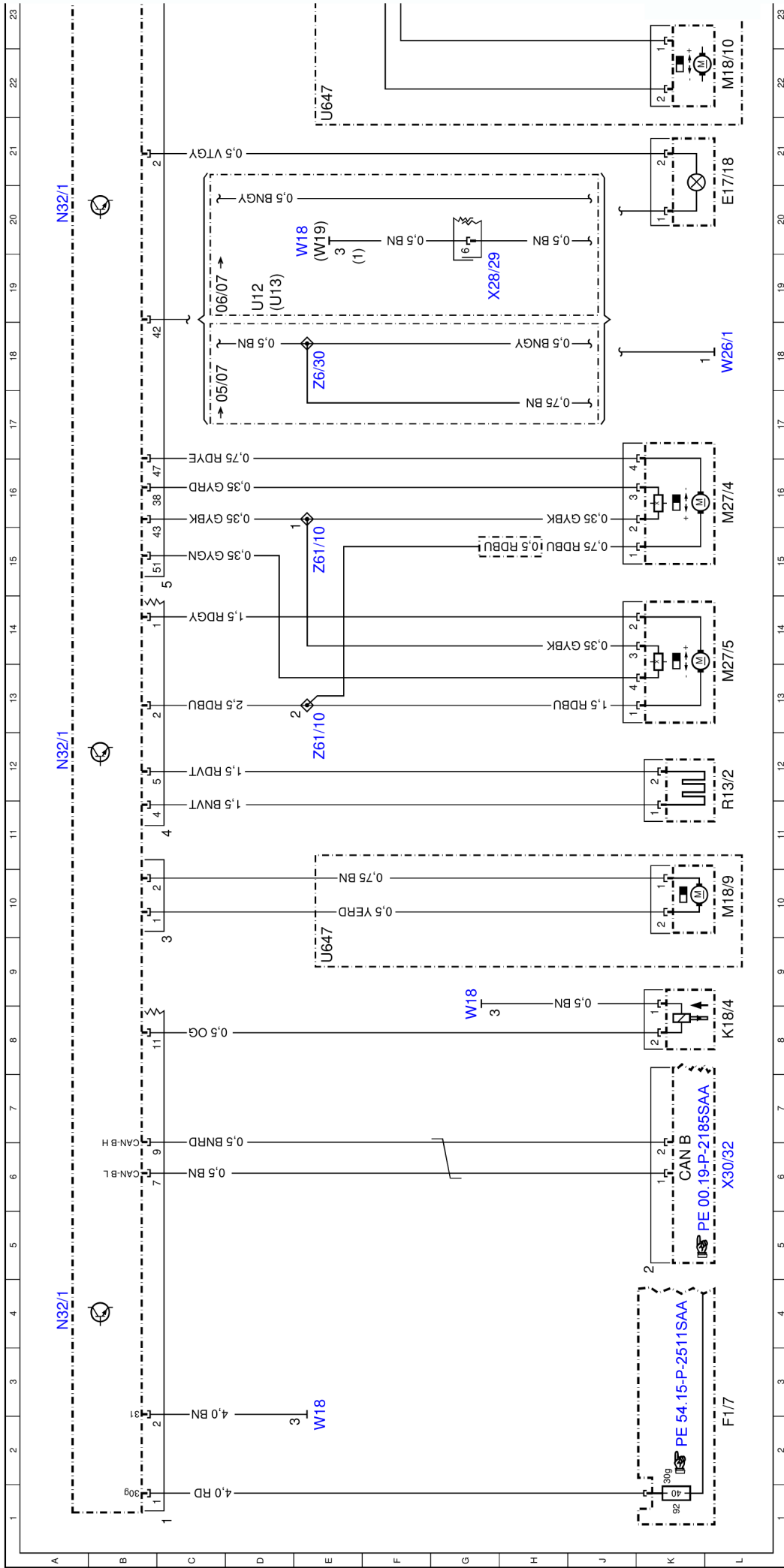

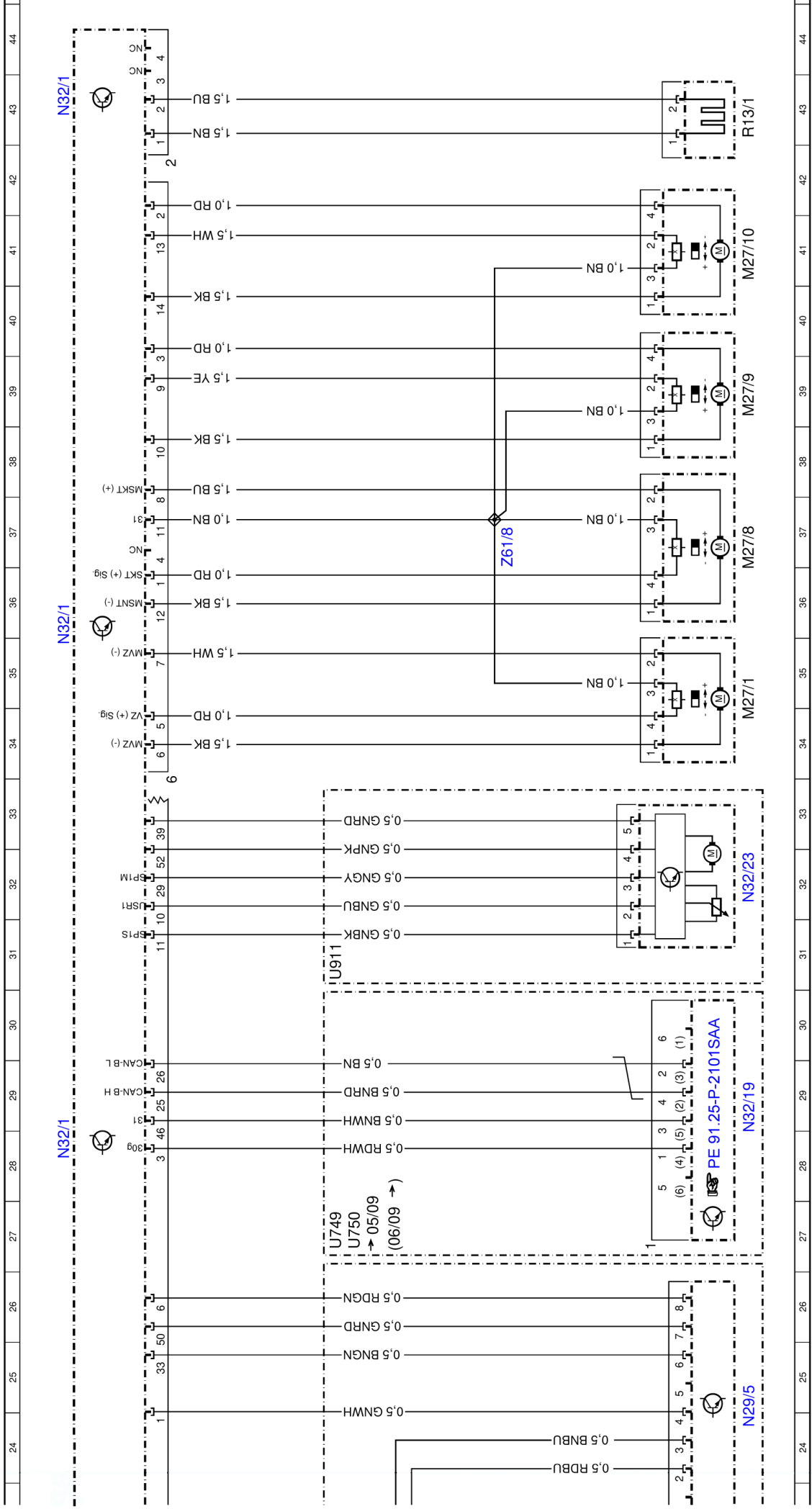

Legende

Elektrischer Schaltplan Sitzsteuergerät vorn links

Kurzbezeichnung	Bezeichnung	Position
A0	Erklärung der Farbkennzeichnungen	48L
CAN B	Innenraum-CAN	6K
E17/18	Fussraumleuchte hinten links	20L
F1/7	Sicherungsdose Instrumententafel links	3L
F1/7f92	Sicherung 92	1K
K18/4	Stellmagnet Gurt-Tragekomfort, vorn links	8L
M18/10	Motorengruppe Sitzlehnenbelüftung vorn links	22L
M18/9	Motorengruppe Sitzkissenbelüftung vorn links	10L
M27/1	Motor Sitzlängsverstellung vorn links	34L
M27/10	Motor Sitzhöhenverstellung vorn links	41L
M27/4	Motor Kopfstütze vorn links	16L
M27/5	Motor Lehnenneigung vorn links	13L
M27/8	Motor Sitzkissentiefe vorn links	37L
M27/9	Motor Sitzkissenneigung vorn links	39L
N29/5	Gebäleregler Vordersitzbelüftung links	24L
N32/1	Sitzsteuergerät vorn links	4A
N32/19	Steuergerät Fahrdynamischer Sitz vorn links	29L
N32/23	Steuergerät Lordoseregler Fahrer	32L
R13/1	Heizkissen Sitz vorn links	43L
R13/2	Heizkissen Rückenlehne vorn links	12L
U12	Gültig für Linkslenker	19D
U13	Gültig für Rechtslenker	19D
U647	Gültig für Sitzbelüftung	9E
U647	Gültig für Sitzbelüftung	21E
U749	Gültig für Multikontursitz (MKS)	27E
U750	Gültig für Fahrdynamischer Sitz (FDS)	27E
U911	Gültig für Lordosenstütze	31E
W18	Masse Querträger, Sitz vorn links	8G
W18	Masse Querträger, Sitz vorn links	2E
W18	Masse Querträger, Sitz vorn links	20E
W19	Masse Querträger, Sitz vorn rechts	20E
W26/1	Masse Sitz Sidebag vorn links	18L
X28/29	Trennstelle Airbag RBA/Sitz Fahrer	19H
X30/32	Steckverbindung Potentialverteiler Innenraum-CAN/RBA links	6L
Z6/30	Endhülse Klemme 31	18E
Z61/10	Endhülse Fahrersitz Motor Lehne/Kopfstütze	12E
Z61/10	Endhülse Fahrersitz Motor Lehne/Kopfstütze	15E
Z61/8	Endhülse Leitungssatz Sitz, Klemme 31	37G