



Lösungen Nr. 2/2017:

1. c

2. a, c

3. c

4.

- Die Wischerblätter können bei einem Unfall in eine Position gebracht werden, welche z.B. für Fussgänger das Verletzungsrisiko vermindert.
- Die Anlage ist diagnosefähig.
- Wenn die Wischerblätter festgefroren sind, wird dies erkannt und der Motor geschützt (abgeschaltet).
- Hindernisse auf der Scheibe (z.B. Schmutz) werden erkannt, und der Wischbereich entsprechend angepasst.
- Kein Gestänge nötig (platzsparend)

5. a, b

6.

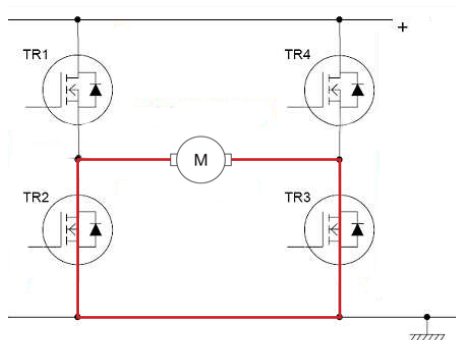

7. Der Motor wird über ein PWM-Signal angesteuert bei welchem die Impulslänge entsprechend verändert wird.

8. violett markiert

9. gelb markiert

